

An

GESCO metall GmbH
Bellstraße 3a · D-92421 Schwandorf
Telefon (0 94 31) 74 63-0
Telefax (0 94 31) 74 63-20 (Büro)
Telefax (0 94 31) 5 03 38 (Technik)
E-Mail info@gesco-biegetechnik.de
Internet www.gesco-biegetechnik.de

Von

www.werbstatt-gbr.de

Anfrage Bestellung (Faxvorlage)

(Bitte leserlich ausfüllen/ankreuzen)

Ausführungen: siehe Schnittzeichnungen

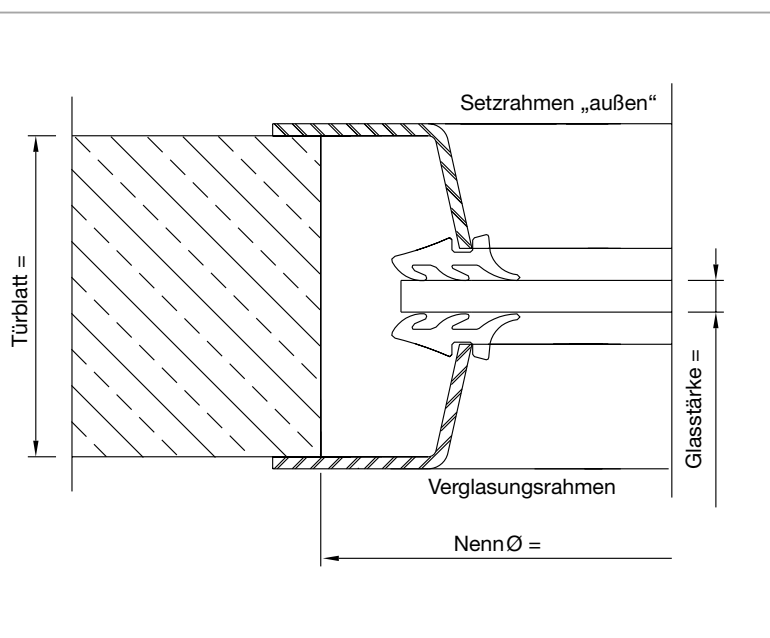

- Paar _____
- V2A-L Alu-L
- Befestigungsart
- A B C D E
- NennØ _____ mm
- Türblatt-Stärke _____ mm
- Glasstärke (bauseits) _____ mm
- Art der Oberflächenveredelung
(bei Ausführung in Aluminium)
- Alu roh, gebürstet
- E6/Farbnr. _____
- nach RAL _____ pulverbeschichtet

Bullaugen aus Aluminium und Edelstahl

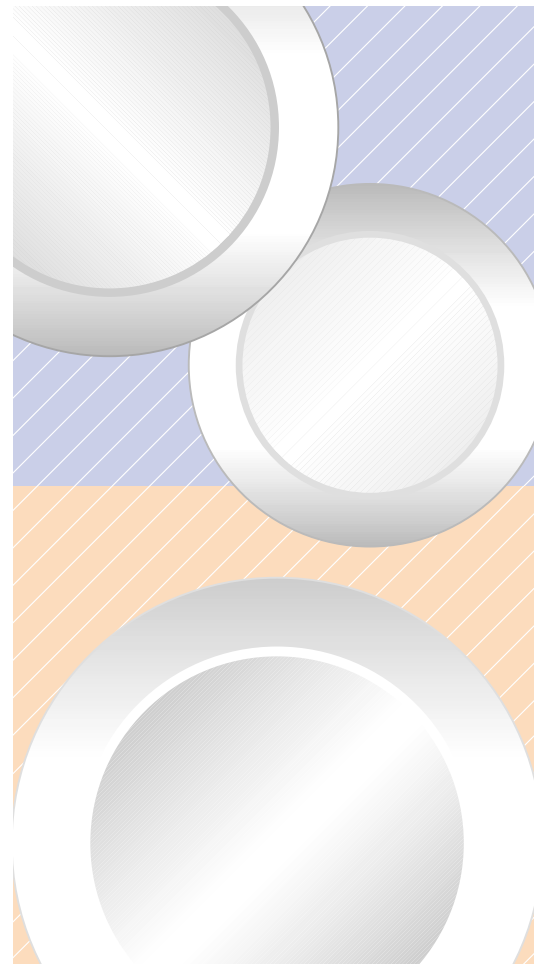

Eingebaut in Innentüren, Außentüren,
Paneelen und Fassaden.

ab 01/2009

Datum, Unterschrift

GESCO metall GmbH · Bellstraße 3a · D-92421 Schwandorf
Telefon (0 94 31) 74 63-0 · Telefax (0 94 31) 74 63-20
E-Mail info@gesco-biegetechnik.de · Internet www.gesco-biegetechnik.de





Edelstahl „L“ Edelstahl Eckig mit rundem Ausschnitt Aluminium Blank

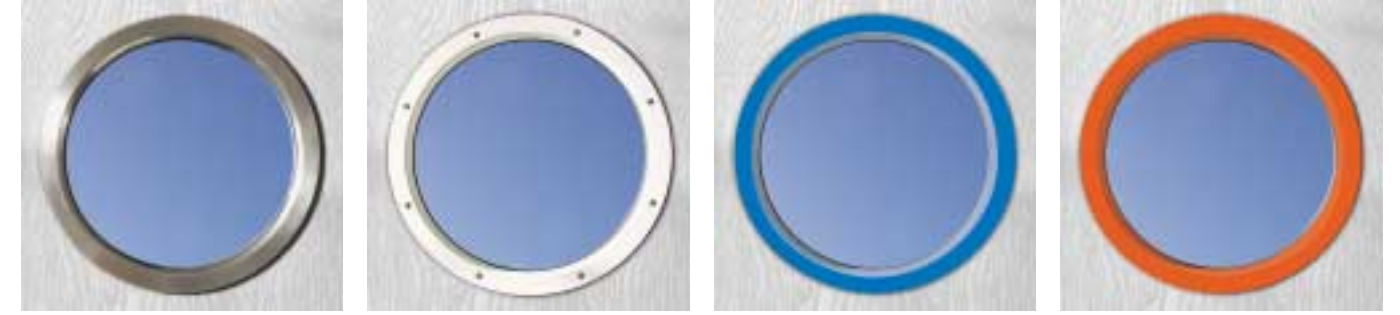

Aluminium eloxiert oder in allen RAL Farben

Aluminium- bzw. Edelstahl-Bullaugen

Standardgrößen

„Nenndurchmesser“ = Ausschnitt im Türblatt
 $\varnothing = 200 \text{ mm}, 250 \text{ mm}, 300 \text{ mm}, 350 \text{ mm}, 400 \text{ mm}, 500 \text{ mm}.$

Befestigungsarten

Die unsichtbare Verschraubung der Ausführung **A** sorgt für eine glatte, pflegeleichte Oberfläche der Rundrahmen.

Bei der Ausführung **B** und **C** bleiben die flächenbündig eingelassenen Schrauben als Gestaltungselement ein- bzw. beidseitig sichtbar.

Bei der Ausführung **D** wird der Setz- und Verglasungsrahmen mit dem Türblatt verschraubt.

Bei der Ausführung **E** wird der Setz- und Verglasungsrahmen auf die vorhandenen Glasfalzleisten befestigt und bauseits mit Silikon verglast.

Oberflächen

Aluminium: fein gebürstet pressblank
 fein gebürstet eloxiert
 fein gebürstet nach
 RAL pulverbeschichtet

Edelstahl: fein gebürstet

Lieferung ohne Glas

Sonderanfertigungen auf Anfrage.

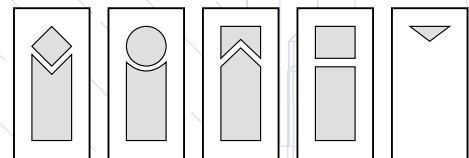

Wahlweise auch mit Sprossen

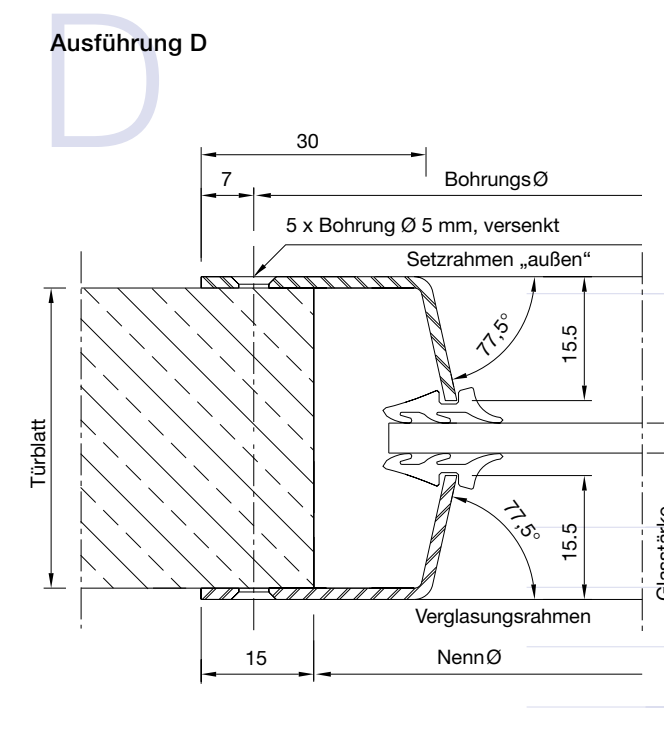
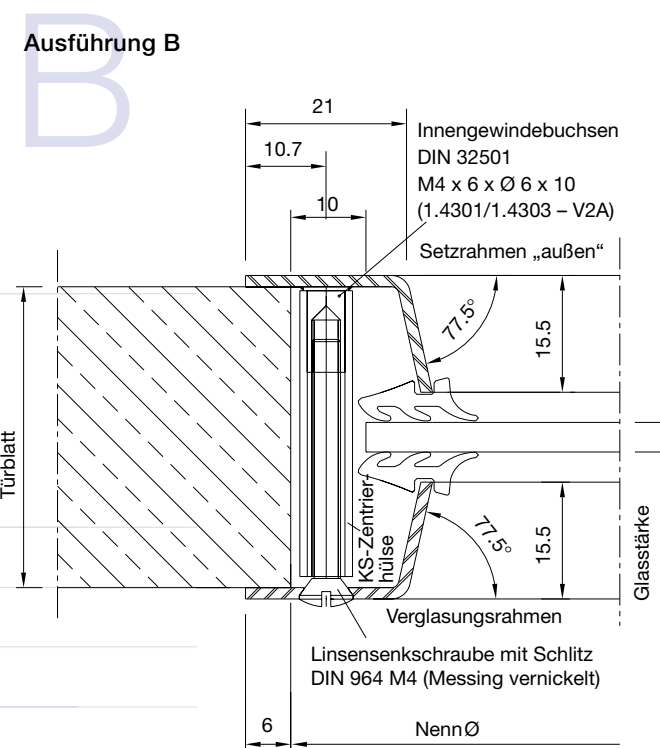
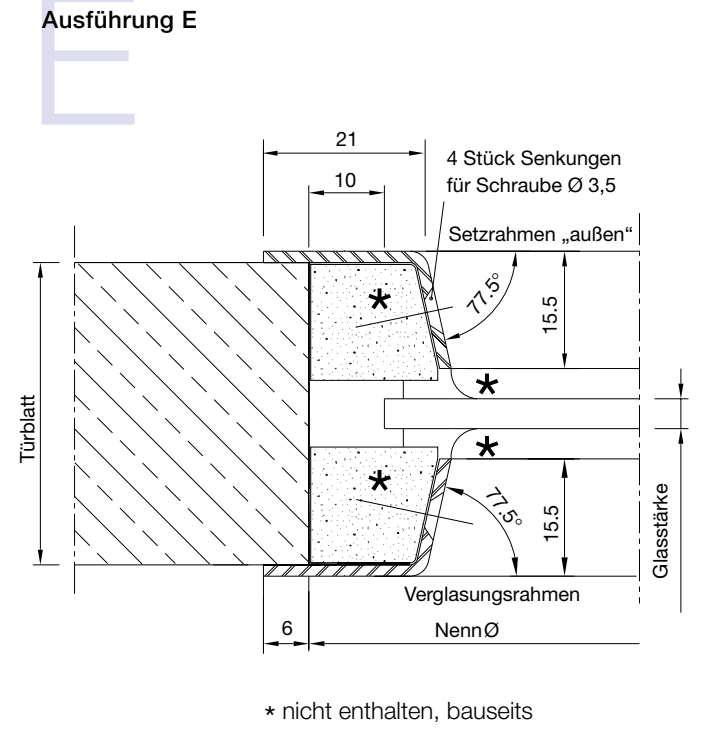
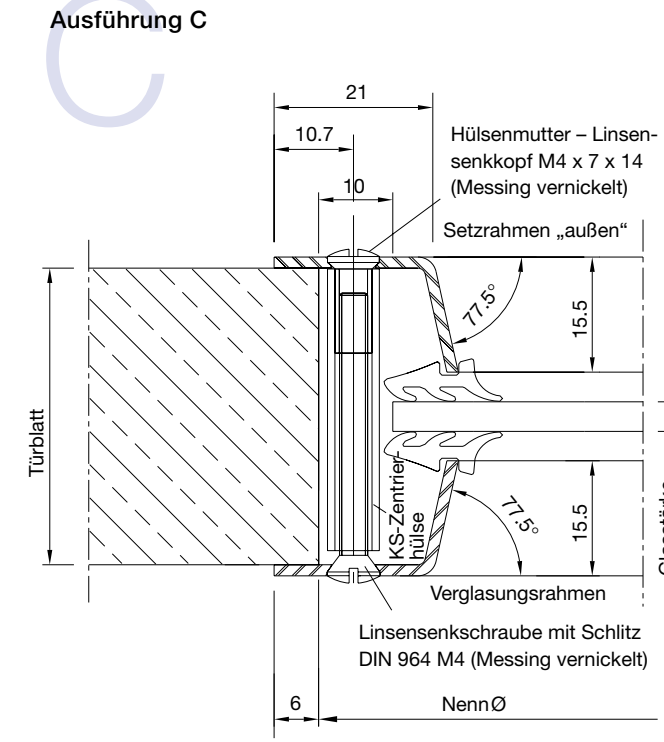
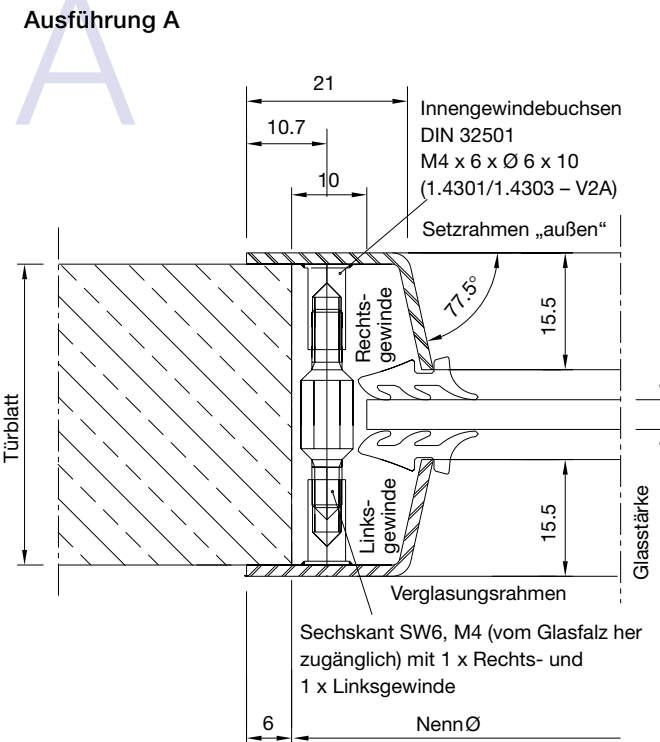

Materialstärken: Edelstahl 1,5 mm
 Aluminium 2,0 mm

Standard-Ansichtsbreite
 Ausführungsarten **A, B, C** und **E** = 21 mm
 (Ausführung **D** = 30 mm)

Standard-Bautiefe: Edelstahl 15,5 mm
 Aluminium 16,0 mm

Mögliche Maximale Ansichtsbreite = 50 mm
Mögliche Bautiefen: Edelstahl 1,5–60 mm
 Aluminium 2,0–60 mm